

令和3年度 長崎県中学校総合体育大会

バレーボール競技組合せ

【男子の部】

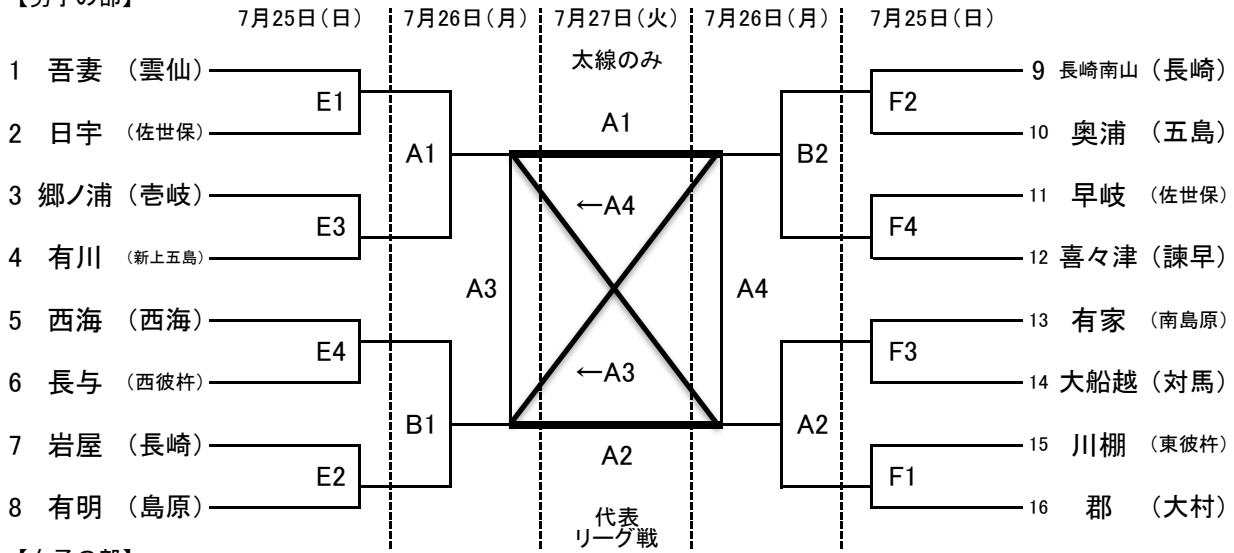

【女子の部】

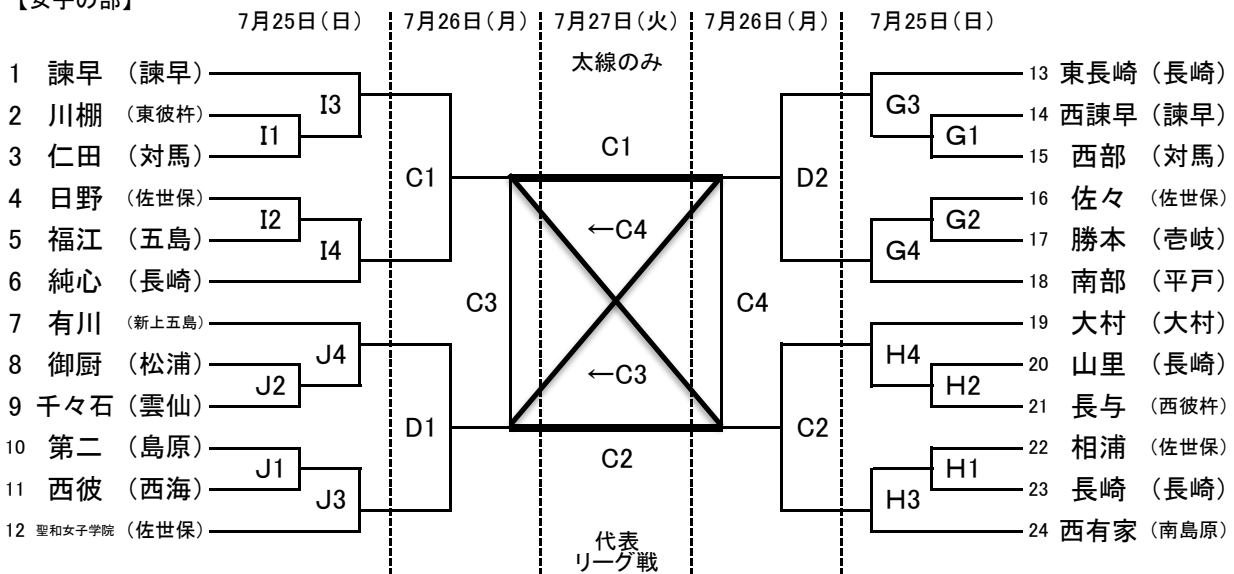

7月25日(日)
 男子(E・F)……長崎市立山里中学校
 女子(I・J)……純心女子高校
 (G・H)……長崎市立桜馬場中学校
 7月26日(月)
 男子(A・B)……長崎県立総合体育館(メイン)
 女子(C・D)……長崎県立総合体育館(メイン・サブ)
 7月27日(火)
 男子(A)……長崎県立総合体育館(メイン)
 女子(C)……長崎県立総合体育館(メイン)

※7月25日(日)は監督会議(8:40)を行いますので、全チームの監督が参加すること。
 ※選手変更届がある場合、受付時に提出すること。
 ※敗退チームに副審をお願いすることがあるので、長・短の笛を準備すること。
 ※25日(日)、26日(月)の第1試合は、第2試合から補助役員を出す。
 第2試合以降は敗者チームで生徒役員を出して下さい。
 ※代表リーグ戦の補助役員は開催地から生徒役員を出す。
 ※サブアリーナは26日第2試合終了後、練習会場となります。

☆練習時間割り当て

| 25日(日) | 26日(月) | 27日(火) |
|----------------|----------------|----------------|
| 8:30 開場 | 9:00 開場 | 9:00 開場 |
| 9:10 第2試合のチーム | 9:10 第2試合のチーム | 9:10 第2試合のチーム |
| 9:30 第1試合のチーム | 9:30 第1試合のチーム | 9:40 第1試合のチーム |
| 9:50 最終コート整備 | 9:50 最終コート整備 | 10:10 最終コート整備 |
| 10:00 プロトコール開始 | 10:00 プロトコール開始 | 10:15 プロトコール開始 |

☆プロトコール開始予定時刻

| 25日(日) | 26日(月) | 27日(火) |
|------------|------------|------------|
| 第1試合 10:00 | 第1試合 10:00 | 第1試合 10:15 |
| 第2試合 11:00 | 第2試合 11:00 | 第2試合 11:15 |
| 第3試合 12:00 | 第3試合 12:00 | 第3試合 13:00 |
| 第4試合 13:00 | 第4試合 13:00 | 第4試合 14:00 |

※27日の第3試合は上記のように設定する。
 ただし、第2試合が長引いた場合は昼食時間を確保するため最低40分間はあける。

連絡事項

◆ベンチ入りするコーチは学校長が認めたもの(大人)とする。当該校以外の中学校教職員はなれない。
 ◆監督とコーチの服装は上は襟付きシャツで上下とも(色、デザイン)同じもの。(メーカー問わない)
 下はジャージかスラックスのみとする。服装が統一していない場合は、コーチはベンチ入りできない。

〈決勝リーグの順位決定法について〉

- 勝ち数
- セット率
- 得点率
- ①～③までが同じチームが2チームの場合は、相互の試合の勝ちチームが上位となる。
- ①～③までが同じチームが3チーム以上の場合は、25点1セットマッチを行う。以下は①～④と同じとする。