

男子団体

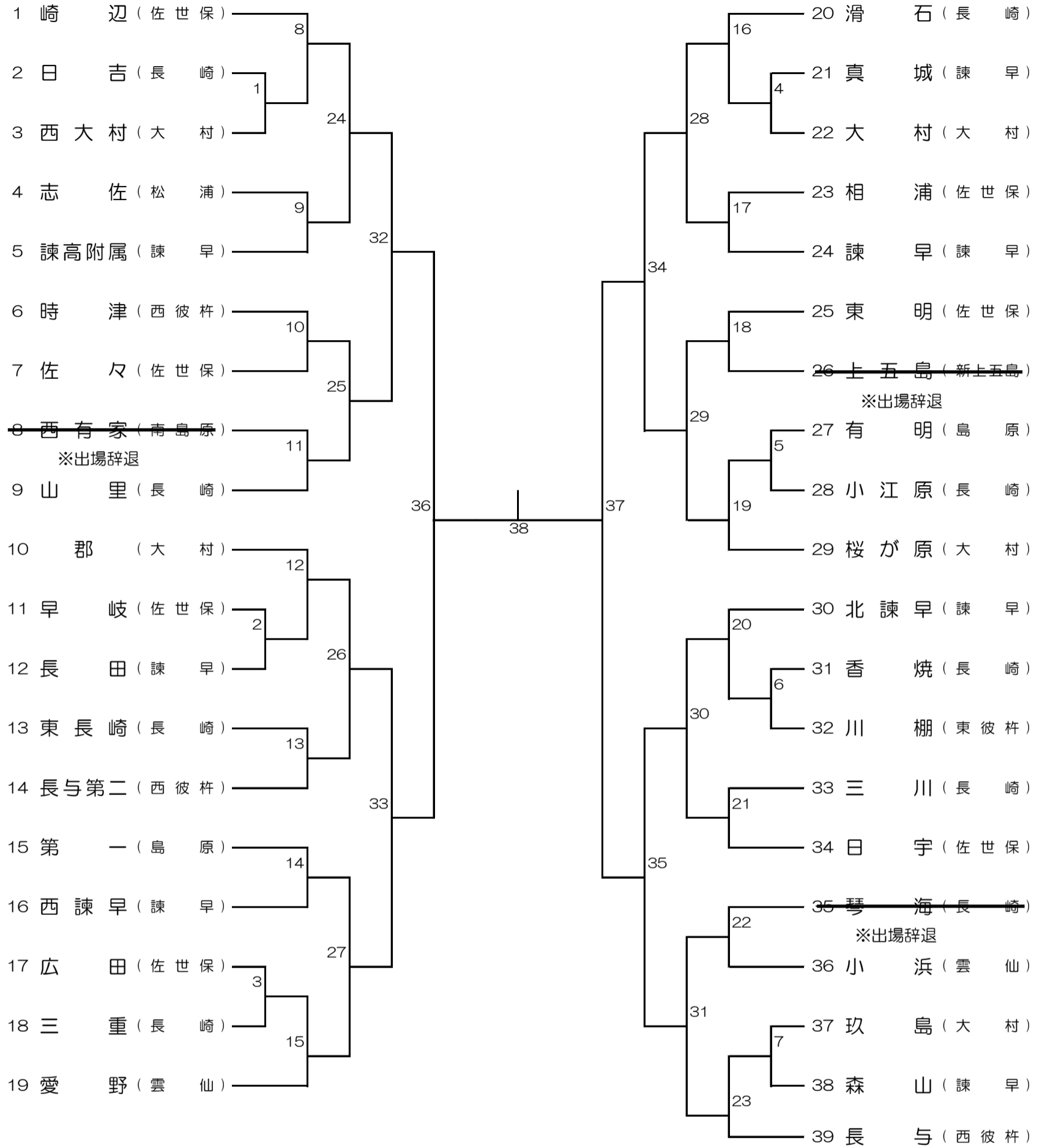

決 勝	()	-	()
-----	-----	---	-----

代表順決定戦	()	-	()
--------	-----	---	-----

順位	学 校 名	郡 市 町
1	中学校	
2	中学校	
3	中学校	第3代表 (九州中学校選抜大会)
3	中学校	第4代表 (九州中学校選抜大会)

女子団体

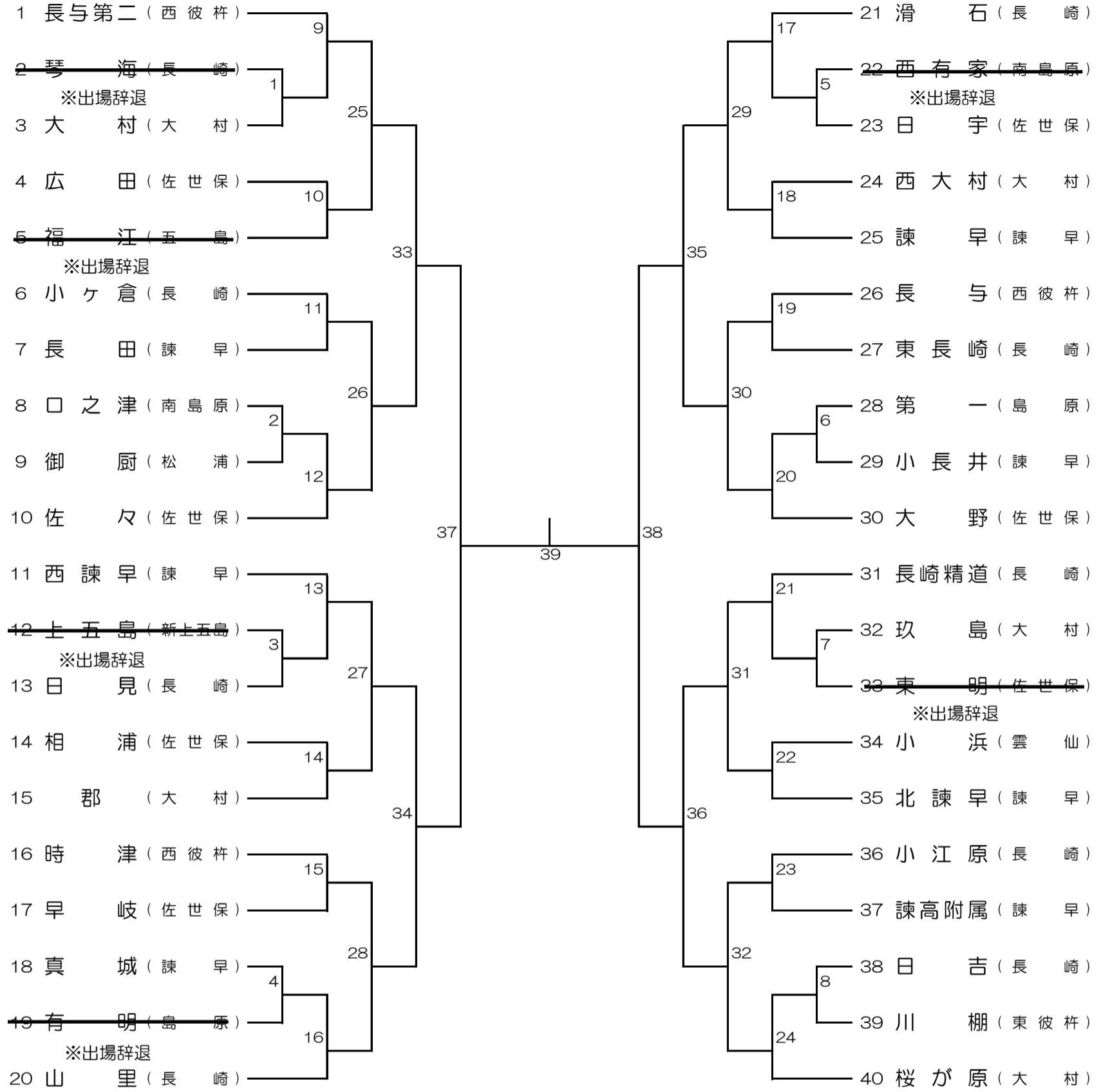

決勝	()	—	()
----	-----	---	-----

代表順決定戦	()	—	()
--------	-----	---	-----

順位	学校名	郡市町
1	中学校	
2	中学校	
3	中学校	
3	中学校	

第3代表 (九州中学校選抜大会)

第4代表 (九州中学校選抜大会)

令和2年度長崎県中学校卓球競技新人大会 注意事項

本大会は、最近の新型コロナウイルス感染症の拡大状況を鑑み、応援者の入場等の対策をして実施いたします。競技部の感染症対策は変更点があります。各学校の顧問の先生方やチーム関係者のみなさまにおかれましては、本注意事項をよく読まれて、円滑な大会運営にご協力をよろしくお願いいたします。

1. 大会運営について

- 開場時間は8：30となっておりますが、準備のため大村市内の学校を先に入場させます。他の学校は密な状態を避けるため、後述の表の受付時間に入場してください。
- 大会はトーナメント方式で行います。
- 試合は原則2台進行で行いますが、状況に応じて3台進行になる場合があります。
- 対戦時、どちらかのチームが初戦の場合は、勝敗決定後も5番手まで試合をしてください。ただし、1ゲームでお願いします。
- 登録した監督・アドバイザー・選手以外の応援者は各チーム1名のみです。館内に入る場合はADカードを携帯してください。
- 選手・監督・アドバイザーの変更は本部横に掲示しますので、ご確認ください。
- 選手・監督・アドバイザーの変更時は県中体連HPよりダウンロードした様式に記入したものを受付後、本部に提出してください。（校印を押したもの）

2. 会場使用上の注意

- フラッシュ撮影は、選手のプレーの妨げになりますのでお止めください。
- 貴重品の管理は各チームでお願いします。
- 体育館外での待機の際の防寒対策等は、各学校でお願いします。
- 会場玄関前広場（ガレリア）での準備運動等は禁止です。外周のランニングは密にならない、通行の妨げにならない程度なら可とします。
- 会場玄関前広場（ガレリア）前での車の乗降は禁止です。駐車場での乗降をお願いします。（自家用車だけでなくバスも同様です。）
- 駐車場は体育館裏をご利用ください。なお体育館横のトレーニング室利用者専用の駐車場は使用禁止です。
- 1階エントランス、2階サブアリーナ前エントランスでの待機やレジャーシートの配置は禁止です。
- メインアリーナ出入口ドア及び2階観客席出入口ドアは、随時開放状態とします。

3. その他

- 受付時には、下記のことを提出してください。
 - ・参加料
 - ・（別紙2）学校同行者体調記録表
 - ・（別紙4）応援者（保護者等）体調記録表
 - 受付及び入場、公式練習は密な状態を避けるため3分割で行います。下記の表を参照されて、入場及び練習、退場をするようお願いいたします。（放送による指示も行います）
 - Aグループ**→受付後、会場の準備ができ次第、観客席には上がりず練習コートへ（荷物を持ったまま）
→練習終了後、体育館外で待機
 - Bグループ**→受付後、観客席には上がりず練習コートへ（荷物を持ったまま）
→練習終了後、体育館外で待機
 - Cグループ**→受付後、観客席には上がりず練習コートへ（荷物を持ったまま）
→練習終了後、コートに残り1回戦の準備 → 1回戦試合開始
- ※ 荷物や外履きは各自で持っておく。（観客席におかないようにする）

受付時間及び練習コート割り当て

		Aグループ	Bグループ	Cグループ	試合コート予定(変更有)	
受付時間		8:40~8:50	8:50~9:00	9:00~9:10	試合番号	
練習時間		9:10~9:20	9:25~9:35	9:40~9:50	1回戦	2回戦
練習コート番号 及び 1・2回戦コート番号	1	崎辺男子	滑石男子	日吉男子	男子1	男子8
	2	志佐男子	相浦男子	西大村男子	男子2	男子9
	3	諫高附属男子	諫早男子	早岐男子	男子3	男子10
	4	時津男子	東明男子	長田男子	男子4	男子11
	5	佐々男子	上五島男子	広田男子	男子5	男子12
	6	西有家男子	桜が原男子	三重男子	男子6	男子13
	7	山里男子	北諫早男子	真城男子	男子7	男子14
	8	郡男子	三川男子	大村男子		男子15
	9	東長崎男子	日宇男子	有明男子		
	10	長与第二男子	琴海男子	小江原男子		
	11	第一男子	小浜男子	香焼男子		
	12	西諫早男子	長与男子	川棚男子		
	13	愛野男子		玖島男子		
	14			森山男子		
	15					
	16					
	17					
	18					
	19					
	20					
	21					
	22					
	23					
	24					
	25	長与第二女子	滑石女子	真城女子	女子1	女子9
	26	広田女子	西大村女子	有明女子	女子2	女子10
	27	福江女子	諫早女子	西有家女子	女子3	女子11
	28	小ヶ倉女子	長与女子	日宇女子	女子4	女子12
	29	長田女子	東長崎女子	第一女子	女子5	女子13
	30	佐々女子	大野女子	小長井女子	女子6	女子14
	31	西諫早女子	長崎精道女子	玖島女子	女子7	女子15
	32	相浦女子	小浜女子	東明女子	女子8	女子16
	33	郡女子	北諫早女子	日吉女子		
	34	時津女子	小江原女子	川棚女子		
	35	早岐女子	諫高附属女子			
	36	山里女子	桜が原女子			

- ※ メインフロアに入る前にシューズに履き替えてください。(各自で持つておく)
外履きを入れる袋等も各自で準備をお願いします。
- ※ 2回戦を勝ち上がったチームは観客席に移動してください。