

平成23年度 長崎県中学校総合体育大会  
バレーボール競技組合せ

【男子の部】

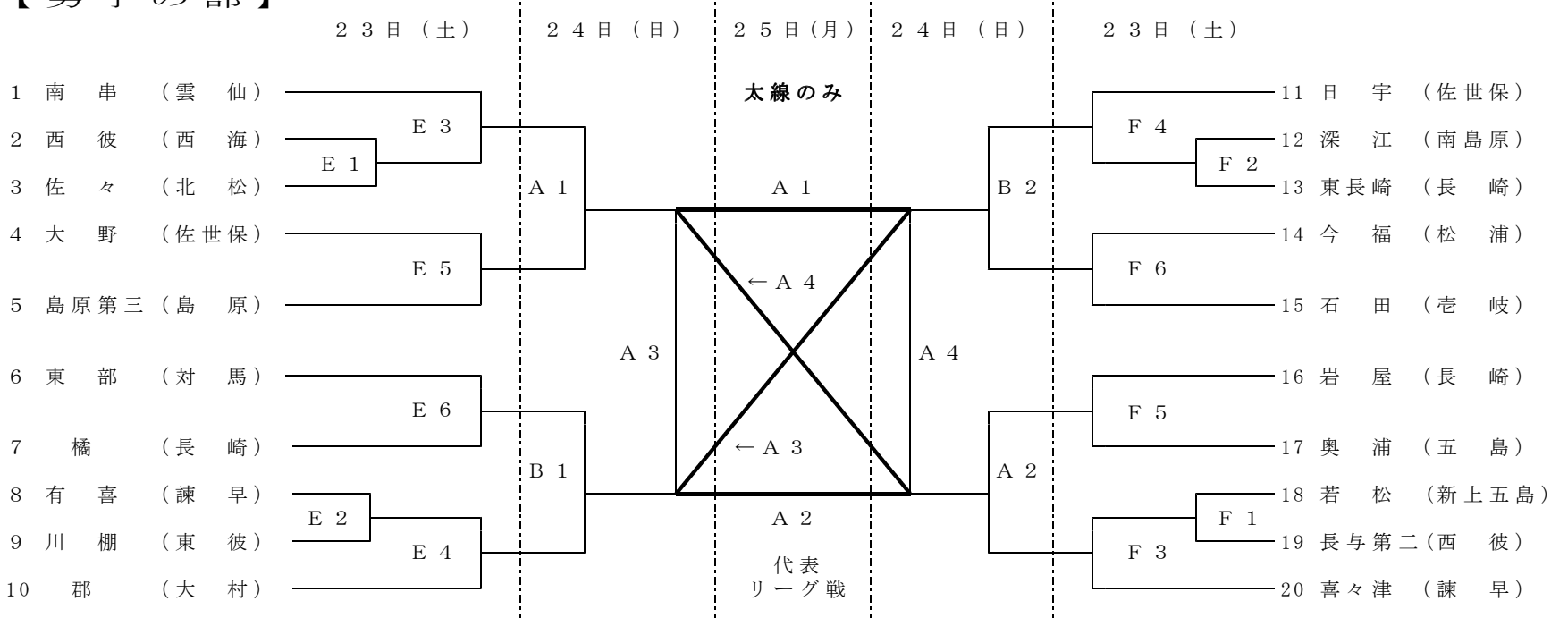

【女子の部】

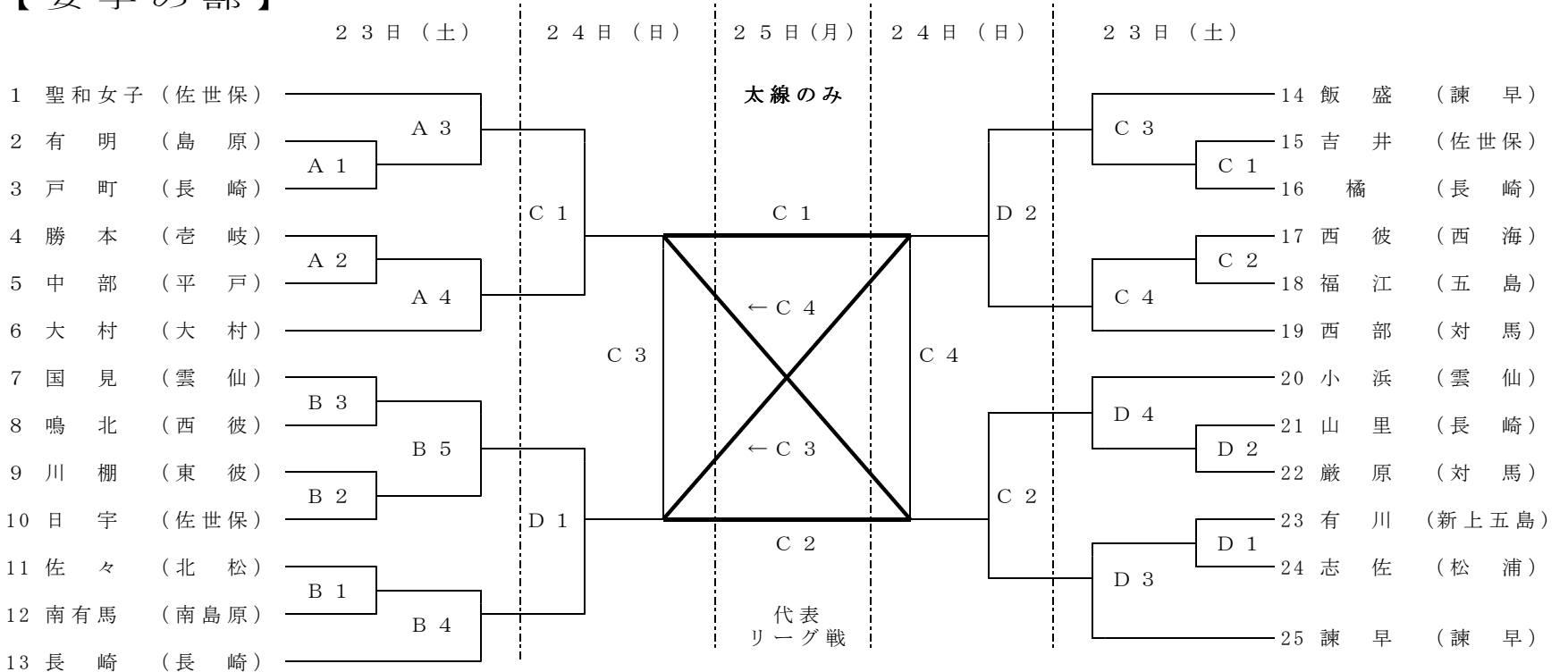

☆ 練習時間割り当て

23日(土)		24日(日)		25日(月)	
9:00	開 場	9:00	開 場	9:00	開 場
9:10	第2試合のチーム	9:10	第2試合のチーム	9:10	第2試合のチーム
9:30	第1試合のチーム	9:30	第1試合のチーム	9:40	第1試合のチーム
9:50	最終コート整備	9:50	最終コート整備	10:10	最終コート整備
10:00	試合開始	10:00	試合開始	10:15	試合開始

☆ 試合開始予定時刻 (プロトコール開始時刻)

23日(土)		24日(日)		25日(月)	
第1試合	10:00	第1試合	10:00	第1試合	10:15
第2試合	11:00	第2試合	11:00	第2試合	11:15
第3試合	12:00	第3試合	12:00	第3試合	13:00
第4試合	13:00	第4試合	13:00	第4試合	14:00
第5試合	14:00				
第6試合	15:00				

※ 25日の第3試合は上記のように設定する。  
しかし第2試合が長引いた場合は昼食時間を確保するため最低40分間あける

7月23日(土)	
女子(A・B・C・D)	シーハット大村体育館
男子(E・F)	大村工業高校体育館
7月24日(日)	
男子(A・B)	シーハット大村体育館
女子(C・D)	シーハット大村体育館
7月25日(月)	
男子(A)	シーハット大村体育館
女子(C)	シーハット大村体育館

※ 開始式・監督会を行わないので到着次第、受付をする。  
選手変更等がある場合、受け付け時に提出する。

連絡事項

- ◆ ベンチ入りするコーチは学校長が認めた者(大人)とする。当該校以外の中学校教職員はなれない。
- ◆ 監督とコーチの服装は上は衿付きシャツで上下とも(色、デザイン)同じもの。(メーカー問わない)下はジャージかスラックスのみとする。服装が統一していない場合は、コーチはベンチ入りできない。

<決勝リーグの順位決定について>

- ①. 勝ち数
- ②. セット率
- ③. 得点率
- ④. ①～③までが同じチームが2チームの場合は、相互の試合の勝ちチームが上位となる。
- ⑤. ①～③までが同じチームが3チーム以上の場合は、25点1セットマッチを行う。以下は①～④と同じとする。